

DENALI REFLECT CONNECT

Connecteur en X sans pilote DENALI REFLECT CONNECT blanc

RÉFÉRENCE : 58170



DESCRIPTION

GÉNÉRAL

Délai de livraison : 1 Jour

Utilisation en intérieur/extérieur : intérieur

Produit lampé/non lampé : NON LED

Fonction(s) : Connecteur en X sans pilote DALI

Coloris : blanc mat

Numéro RAL : RAL9016

Finition de la surface : mat

Matériau : aluminium

Traitement de la surface : sans traitement

Vendu par (qté) : vendu à l'unité

CARACTÉRISTIQUES TECHNIQUES

Classe de protection : I

Réglabilité : fixe

Informations complémentaires : Compatible avec la gamme DENALI REFLECT.

DIMENSIONS ET POIDS

Largeur du produit : 83,00 mm

Hauteur du produit : 7,70 cm

Longueur du produit : 8,30 cm

Poids du produit : 260,00 gr

INSTALLATION

Indice de protection : IP20

Mode de pose/installation accessoires : raccordement sur linéaire DENALI via clip de liaison (non inclus)

Type de fixation : se visse sur le support

AUTRES INFORMATIONS

Classification marketing : PREMIUM

Durée de garantie : 60

SCHÉMAS TECHNIQUES

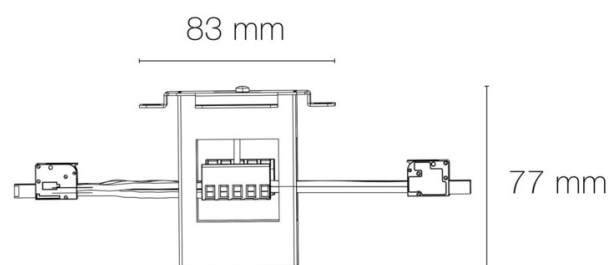
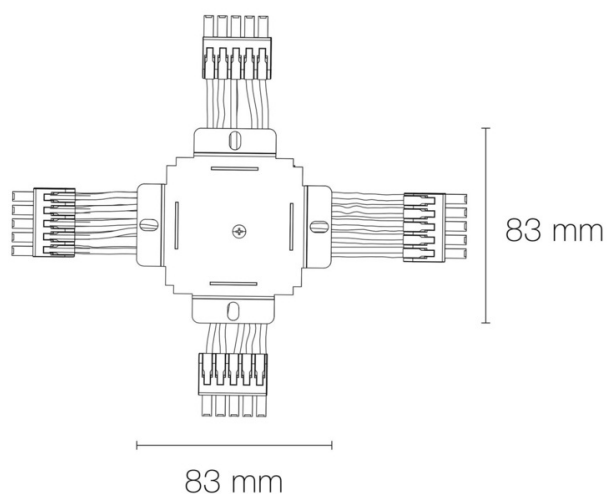

IMAGES



Norme RE

non

Raccordement rapide

connecteur rapide plug & play 5 pôles

Alimentation

Non concerné

Type optique/diffuseur/verre

Non concerné

Nombre de pôles

5

Température de fonctionnement max.

+40°C

Température de fonctionnement min.

-25°C

Matériau de la verrine

Non concerné

Compatible isolant(s)

non

Compatible volume sdb
non
Précâblage
câblé de 0,25m
Type de câblage
H05V-K